

Sez. B-B

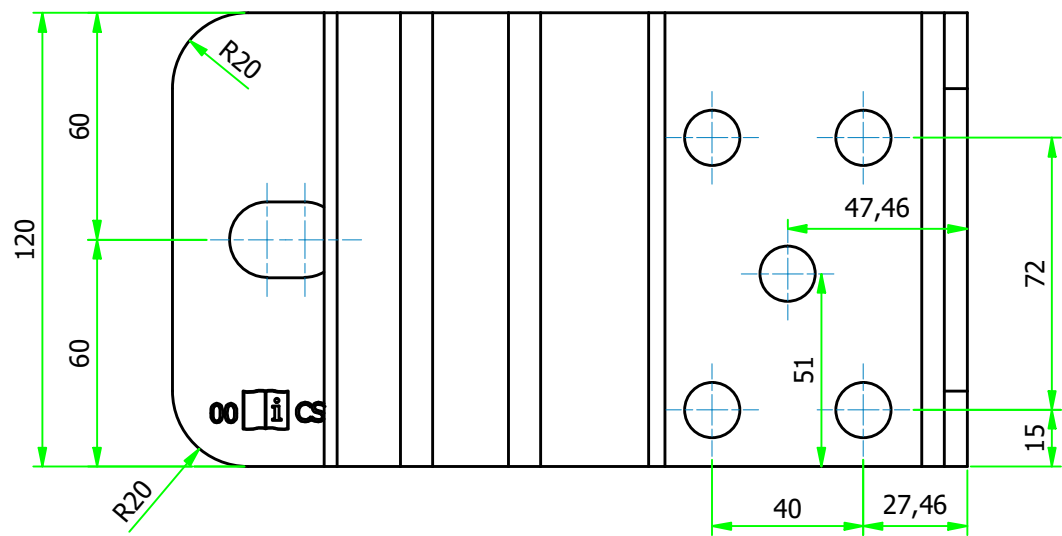

Rappresentazione
marcatura
Scala 1:1

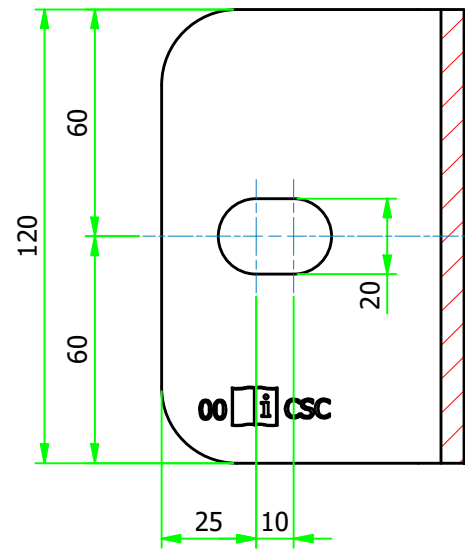
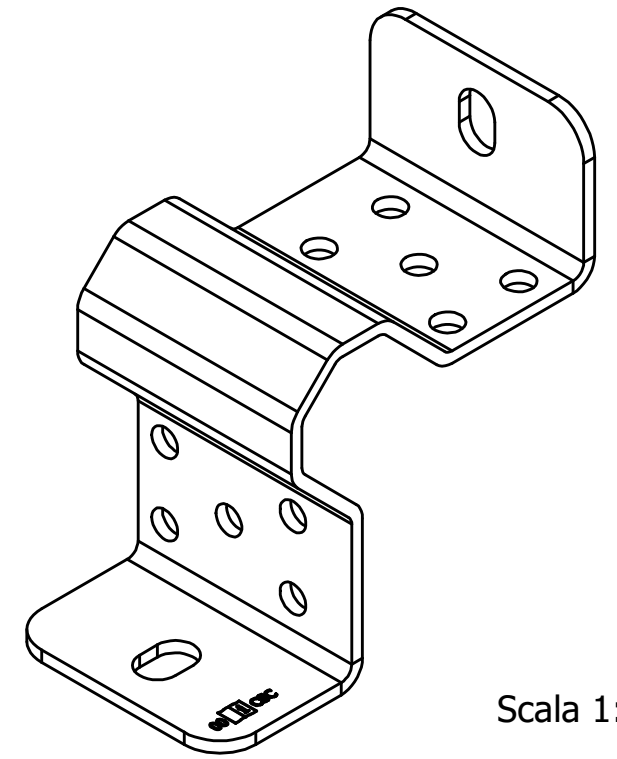
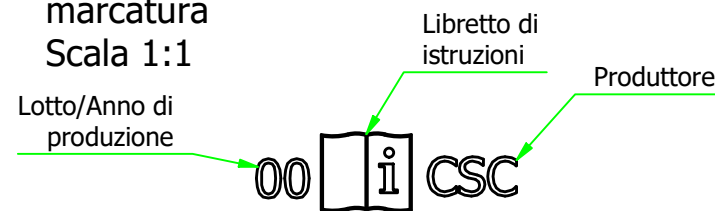

Scala 1:3

Spessore lamiera 6 mm

2	01/09/19	Aggiunto marcatura	F.B.	F.T.
1	01/08/12	Messa asola 20x10 prima c'era foro Ø20	E.B.	H.D.
N°	Data	Modifica	Richiesto da	Eseg. da
C.S.C. s.r.l. ATTREZZATURE PER LA SICUREZZA Via Europa, 1 - 42015 Correggio (Reggio Emilia) Italia Tel. +39 0522 732009 - Fax. +39 0522 732059 www.cscdilizia.com		Cliente: 	N° Commessa	N° Sezione
Scala: 1:2 Disegnato da: H.D. Data: 22/06/12 Verificato da: E.B.		Note: Materiale: S 235 JR (Fe 360 B) Descrizione: Ancoraggio ad angolo esterno	Sostituisce il: Sostituito dal:	Peso kg. 2,61 kg n° Pezzi: 601H
Dimensioni lineari non tollerate seguire tolleranze generali UNI-ISO 2768 - v Dimensioni lineari di smussi e raccordi non tollerate seguire tolleranze generali UNI-ISO 2768 - v Dimensioni angolari non tollerate seguire tolleranze generali UNI-ISO 2768 - v				
Proprieta' riservata - Riproduzione Vietata - La ditta tutela i propri diritti a termine di Legge				